



MAXONOR

Превращает воду в удовольствие!

СХЕМА УСТАНОВКИ СМЕСИТЕЛЯ ДЛЯ ВАННЫ НАПОЛЬНОГО*

арт. PL3087, PL3090

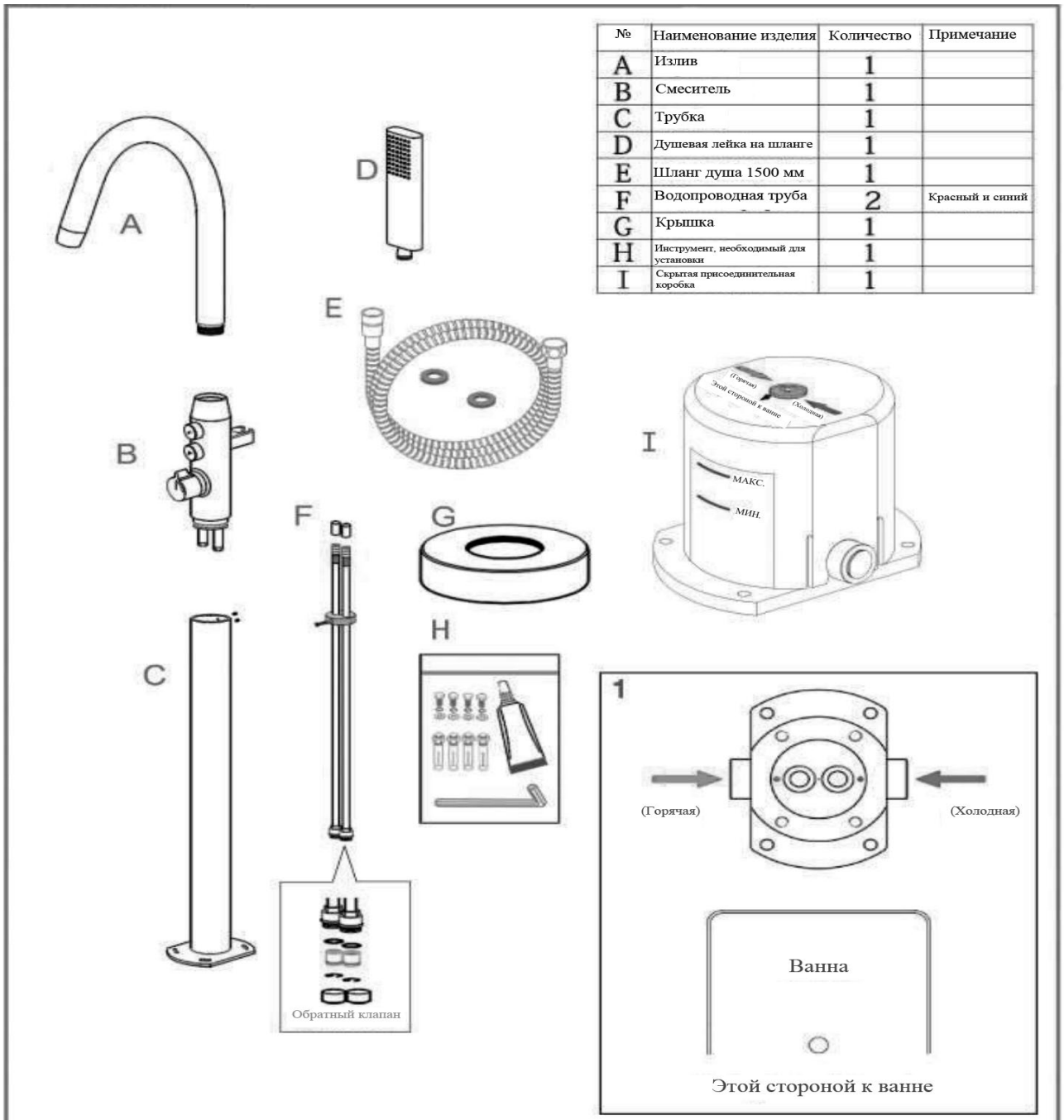

*На схеме указан принцип установки изделия. Внешний вид может отличаться

2. Рекомендуемая установка

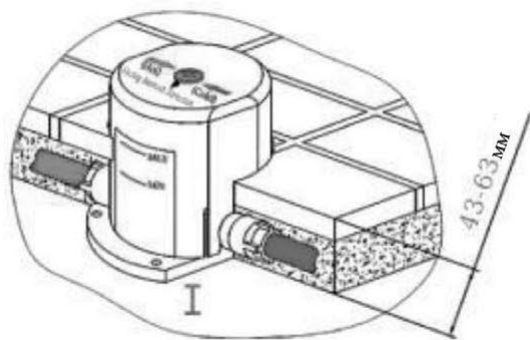

3. Положение



ПОЛОЖЕНИЕ
ВАННЫ

4. Подсоединение труб горячей и холодной воды



5. Спиртовой уровень

Используйте спиртовой уровень для проверки правильности установки по вертикали и горизонтали.



6. Проверка правильности установки

Откройте крышку присоединительной коробки и убедитесь в отсутствии утечки воды. После завершения подсоединения трубопровода, подайте воду под давлением 0,5–1,2 МПа на оба патрубка холодной и горячей воды и тщательно проверьте соединения. В трубопроводе не должно быть утечек воды, время проверки должно составлять не менее 5 минут.

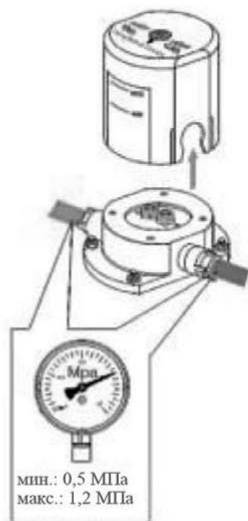

7. Облицовка плиткой

После проверки правильности установки заделайте места прокладки труб цементным раствором.

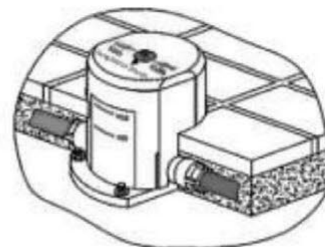
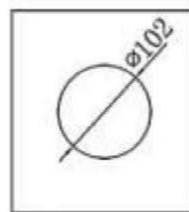

Размер резки плитки: Ø102 мм

8

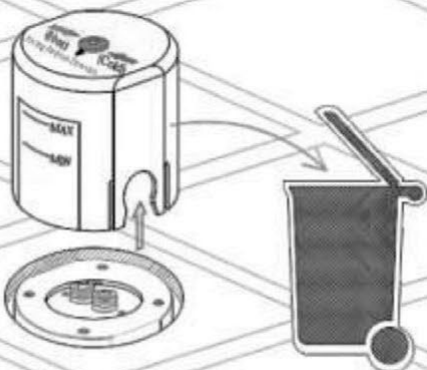

9. Промывка

Используйте шестигранный ключ S10

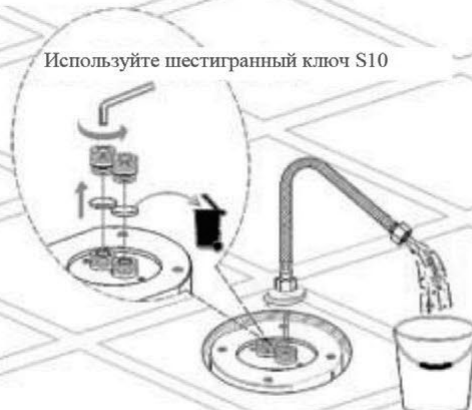

С помощью шестигранного ключа S10 снимите соответствующие детали для проведения испытаний с подачей воды и промывки для удаления загрязнений.

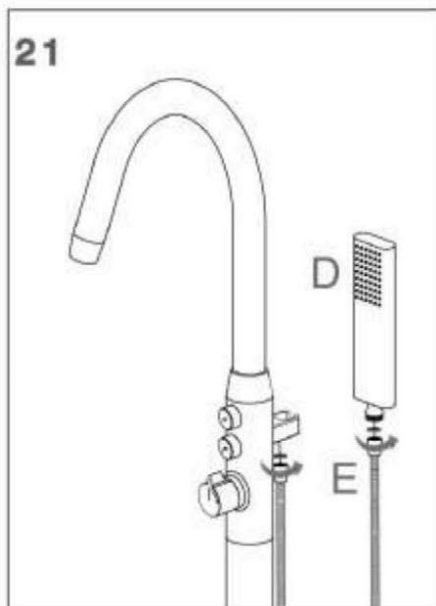
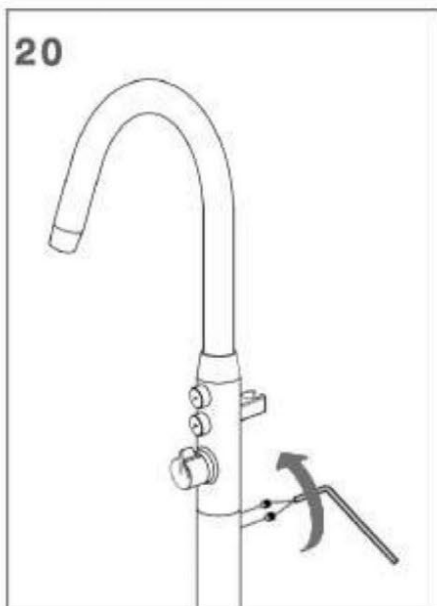
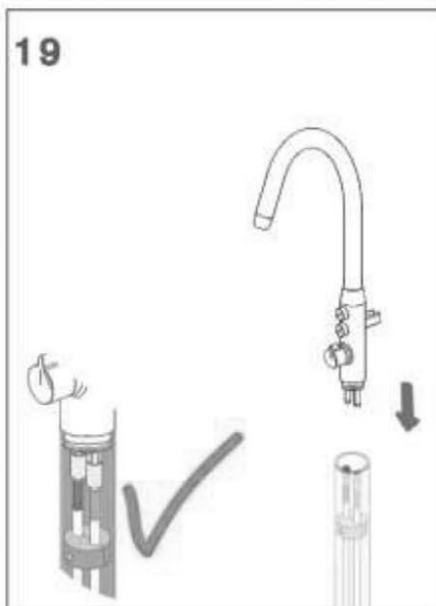
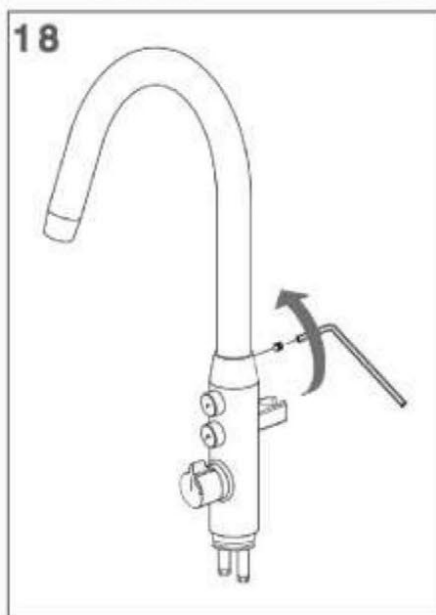
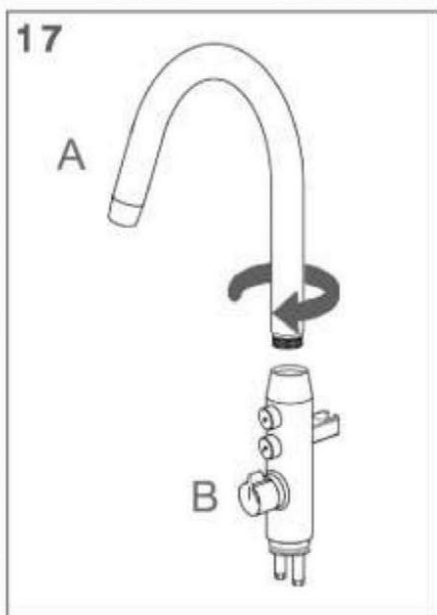
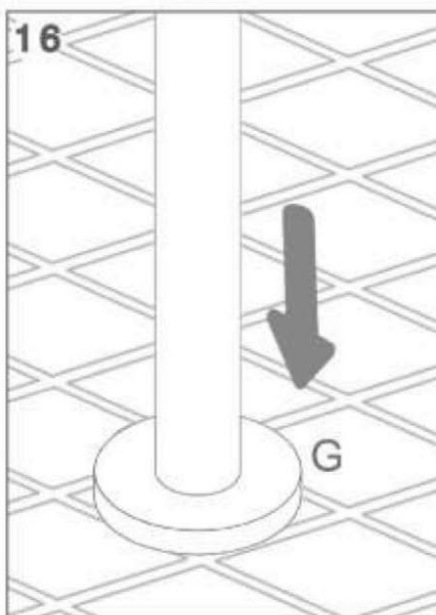
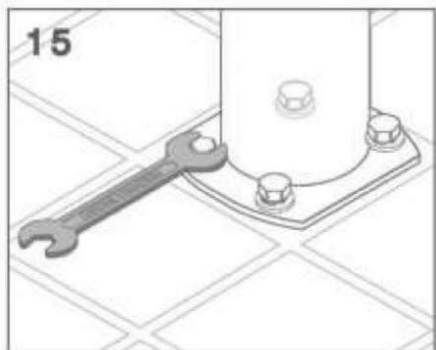
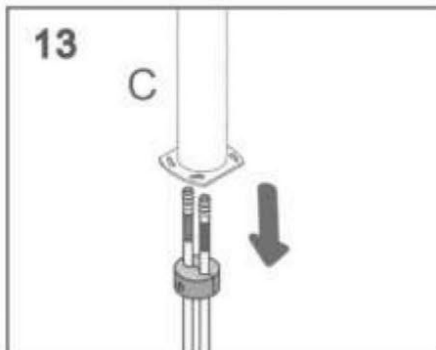
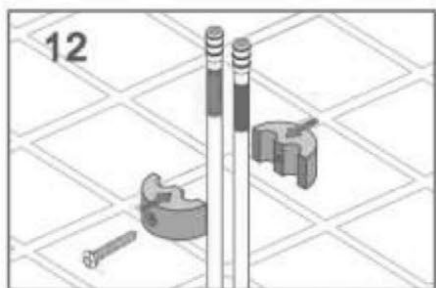
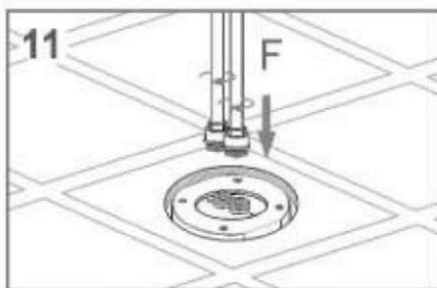

**На схеме указан принцип установки изделия. Внешний вид может отличаться*